

認定番号 特殊駐車装置認定等911号

TURN TABLE



Y.K.ターンテーブル

方向転換装置

- 天板溶融亜鉛メッキ仕上げ(標準)
- 防振対策ゴム、インバーター制御(標準)

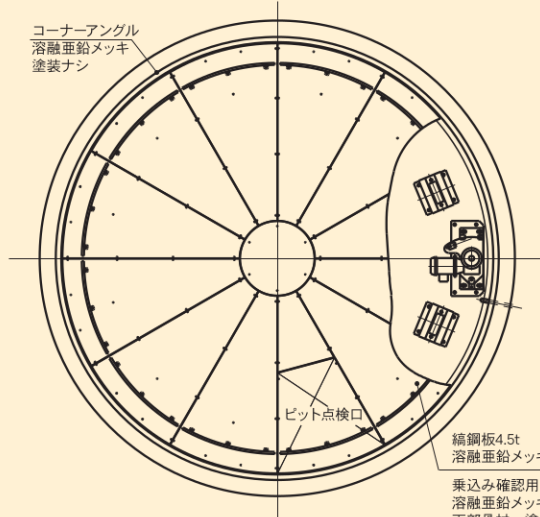

ターンテーブル 平面図

ターンテーブル 仕様	
特殊駐車装置認定 第 911号	
型 式	Y.K. ターンテーブル YK-TB-4(4.5)
テーブル直径	4000mm(4500mm)
積 載 荷 重	2000kg(2800kg)
回 転 速 度	1.46rpm(60/50Hz)
回 転 方 向	右回転、左回転
電 動 機	0.75kW(インバーター制御)
電 源	ACΦ3 220/200V 60/50Hz

※()内寸法はΦ4500タイプです
 ※車輛有効回転軌跡について推奨寸法(mm) Φ4000→Φ6000
 Φ4500→Φ6500

乗込み確認用Φ19丸棒
 溶融亜鉛メッキ
 下部骨材 塗装
 マンセル値N5.5
 ウレタン樹脂塗装

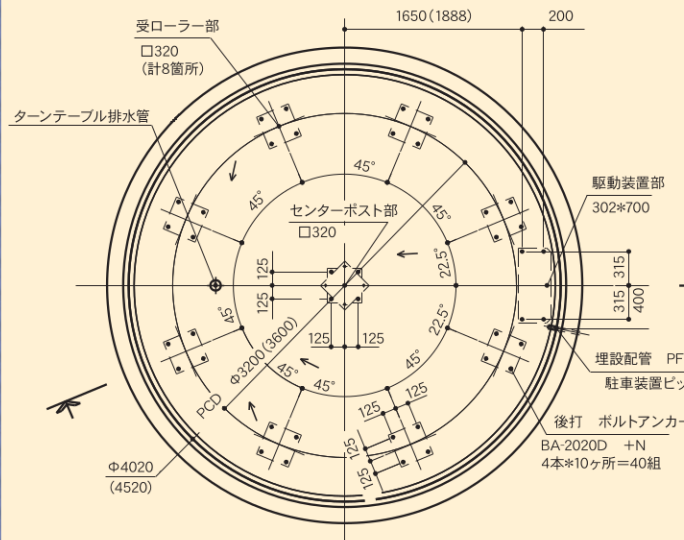

ターンテーブル ピット平面図

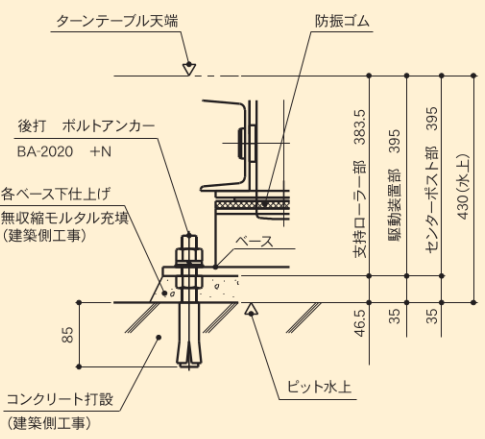

ベース部(受ローラー) 詳細図

S=1/10

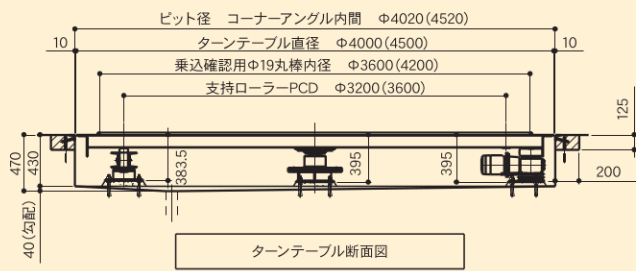

ターンテーブル断面図

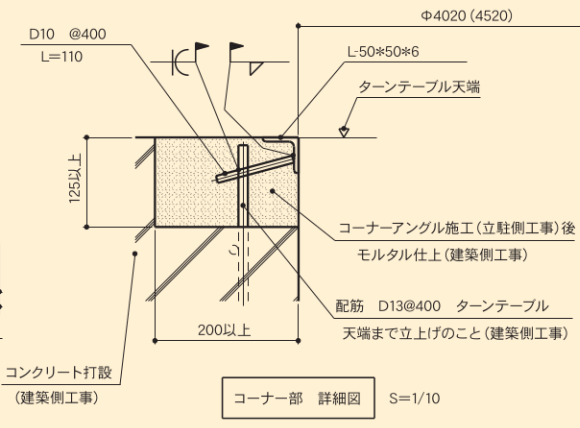

コーナー部 詳細図

S=1/10



株式会社ヨコイ パーキング事業部
<https://www.yokoi-kk.co.jp/parking/>

本 社 ・ 工 場 〒761-8084 香川県高松市一宮町1508-3 TEL.(087)885-0113 FAX.(087)886-4730
 東 京 営 業 所 〒105-0013 東京都港区浜松町1-12-14 昭和アステック5号館6F TEL.(03)6403-5380 FAX.(03)3438-3380
 大 阪 営 業 所 〒532-0004 大阪市淀川区西宮原1-8-33 日宝新大阪第2ビル6F2号 TEL.(06)6151-4110 FAX.(06)6151-4120